



Saválló acél 3-részes hegtoldatos golyóscsap

PN63

AWH



Alkalmazási terület:	Vegyipar, gyógyszeripar, petrokémiai ipar
Csatlakozás:	Hegesztőtoldatos (BW)
Max. nyomás:	63 bar
Max. hőmérséklet:	-20°C / +120°C

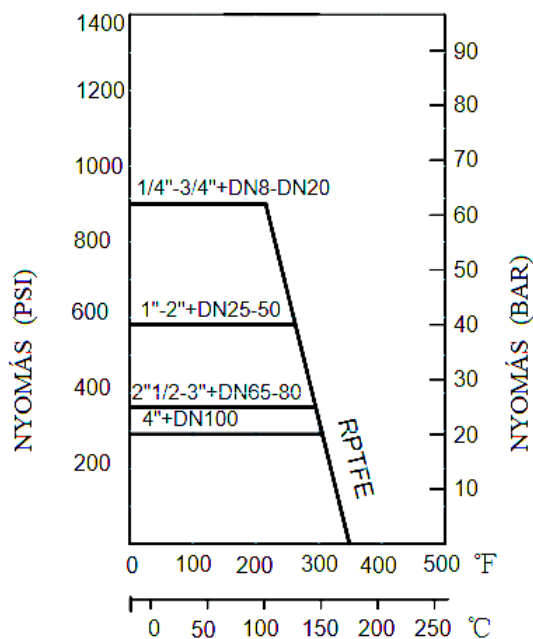

Oktoyon Kereskedelmi és Szolgáltató Kft.
 5000 Szolnok, Városmajor út 59/A
 Tel.: 0656-422-339, Mobil: +36-30-9258-378
 e-mail: szolnok@oktoyonkft.hu, webshop.oktoyonkft.hu

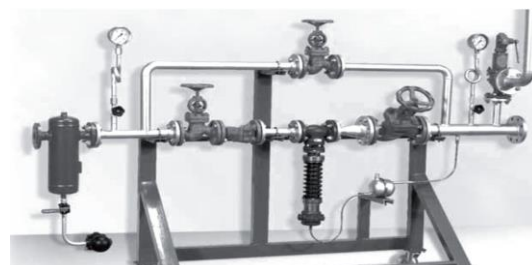



Saválló acél 3-részes hegtoldatos golyóscsap PN63

Szeleptest: CF8M (1.4408)

Gömb: 316 (1.4404)

Szelepszár: 316 (1.4404)

Tömszelence, alátét: 304 (1.4301)

Csavar, anya: 304 (1.4301)

Gömb tömítés: RPTFE

Egyéb tömítések: PTFE

Kézikar: 304 (1.4301) műanyag borítással és reteszelővel

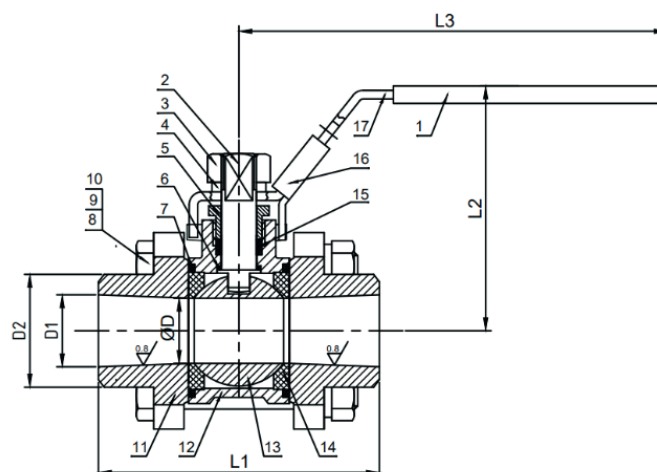

Méret táblázat (mm):

DN	D	D1	D2	L1	L2	L3	Súly (kg)	PN (20°C)
1/4"	12,5	8	17,5	59	50,2	103,5	0,3	63
3/8"	12,5	10	17,5	59	50,2	103,5	0,3	63
1/2"	15	16	22	63,3	56,5	108,5	0,45	63
3/4"	20	20	27,3	70,6	62,2	108,5	0,57	63
1"	25	26	34	82	70,5	130,5	0,86	40
1 1/4"	32	32	42,7	97	78,5	130,5	1,37	40
1 1/2"	38	38	48,7	108,6	92	162,5	2,02	40
2"	50	50	61	124,5	101	162,5	3,3	40
2 1/2"	65	66	76,5	162	121,5	230	7,32	25
3"	80	81	90	175	132	230	10,65	25
4"	100	100	115	216	175	320	21,05	20

A megadott adatok tájékoztató jellegűek.

Oktoyon Kereskedelmi és Szolgáltató Kft.

5000 Szolnok, Városmajor út 59/A

Tel.: 0656-422-339, Mobil: +36-30-9258-378

e-mail: szolnok@oktoyonkft.hu, webshop.oktoyonkft.hu

